

Nº	Referência	Comentários	Peso	QTD.
1	tesoura	--	29.06	2
2	longarina	--	9.55	4
3	placa modelo	--	24.9	8
4	endclamp		0.08	8
5	midclamp		0.11	12



Projeto

Mesa 08 placas longarina 4.8m

	Nome	Assinatura	Data
Projet.	R.BURCON		16/12/21
Chec.	F.GOMES		16/12/21
Aprov.	R.BURCON		16/12/21

OBSERVAÇÃO:		Número do projeto RS-369	A3
MATERIAL: --		Referência: mesa	

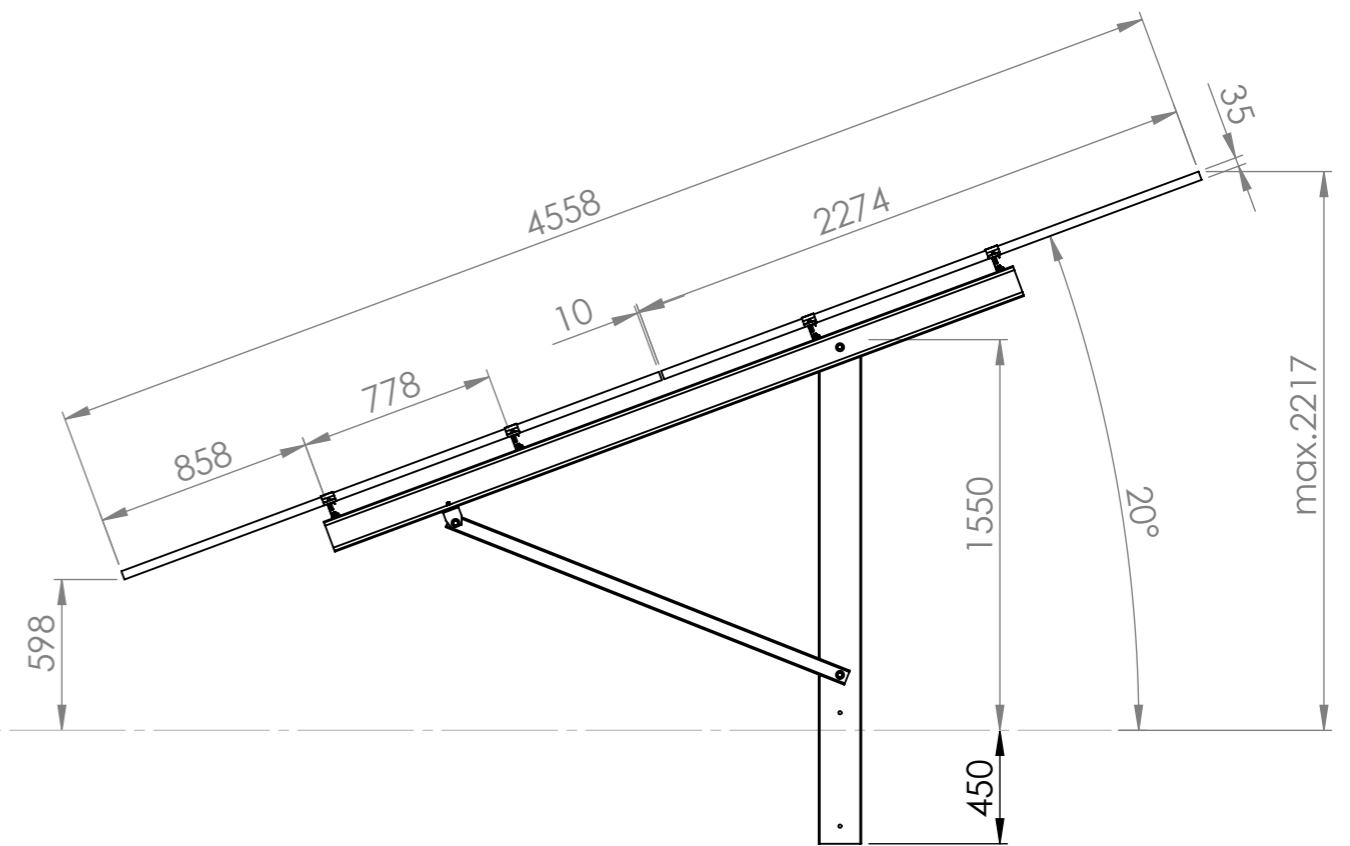
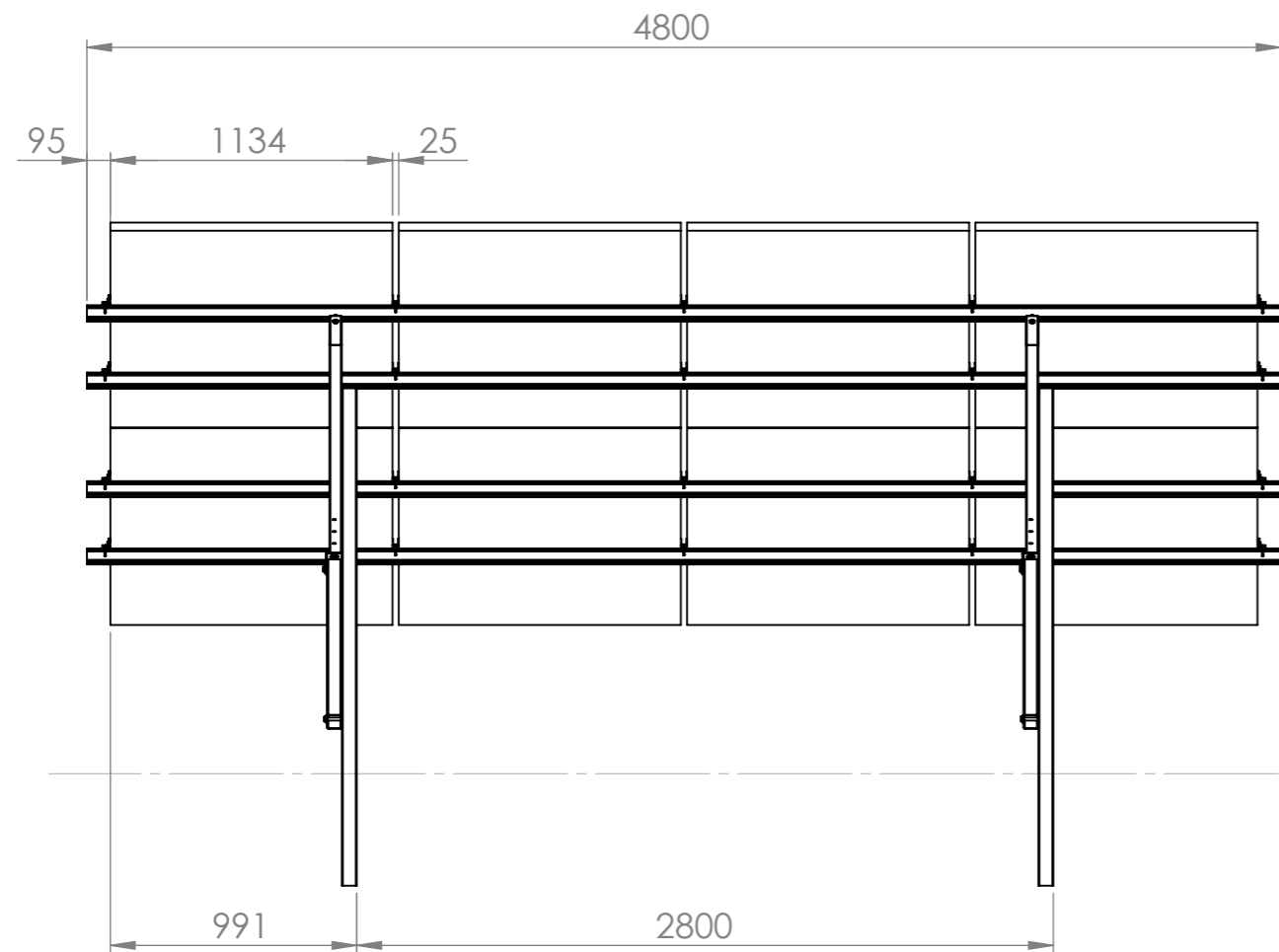

Projeto

Mesa 08 placas longarina 4.8m

	Nome	Assinatura	Data
Projet.	R.BURCON		16/12/21
Chec.	F.GOMES		16/12/21
Aprov.	R.BURCON		16/12/21

OBSERVAÇÃO:

MATERIAL:

--

Número do projeto

RS-369

Referência:
mesa

A3

SCALE:1:30

SHEET 2 OF 10

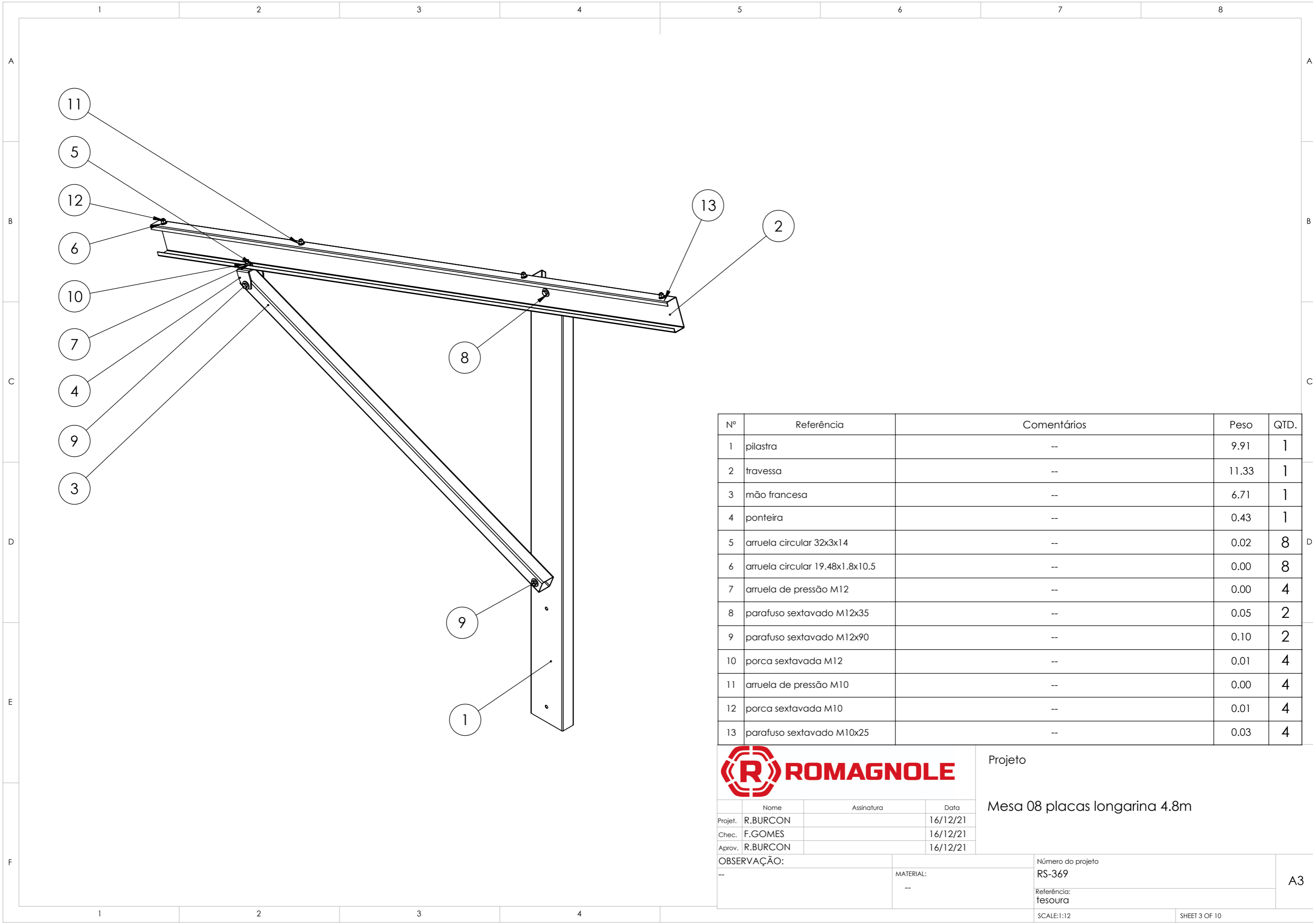

Nº	Referência	Comentários	Peso	QTD.
1	pilastra	--	9.91	1
2	travessa	--	11.33	1
3	mão francesa	--	6.71	1
4	ponteira	--	0.43	1
5	arruela circular 32x3x14	--	0.02	8
6	arruela circular 19.48x1.8x10.5	--	0.00	8
7	arruela de pressão M12	--	0.00	4
8	parafuso sextavado M12x35	--	0.05	2
9	parafuso sextavado M12x90	--	0.10	2
10	porca sextavada M12	--	0.01	4
11	arruela de pressão M10	--	0.00	4
12	porca sextavada M10	--	0.01	4
13	parafuso sextavado M10x25	--	0.03	4



Projeto

Mesa 08 placas longarina 4.8m

	Nome	Assinatura	Data
Projet.	R.BURCON		16/12/21
Chec.	F.GOMES		16/12/21
Aprov.	R.BURCON		16/12/21

OBSERVAÇÃO:		Número do projeto	RS-369
	MATERIAL:		
	--		
		Referência:	tesoura
		SCALE:1:12	SHEET 3 OF 10

A3